

WINDSOR

CRÉÉ LE
2023-04-19

Surface totale 104.78 m ²	Étages 1	Pièces 10	Salles de bain 1.1
--	--------------------	---------------------	------------------------------

▼ 5e étage

SURFACE TOTALE : 104.78 m² • SURFACE HABITABLE : 93.07 m² • PIÈCES : 10

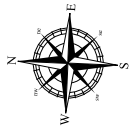

▼ Chambre 1 5e étage

LARGEUR : 4.29 m • LONGUEUR : 3.28 m
SURFACE : 12.17 m² • PÉRIMÈTRE : 15.14 m

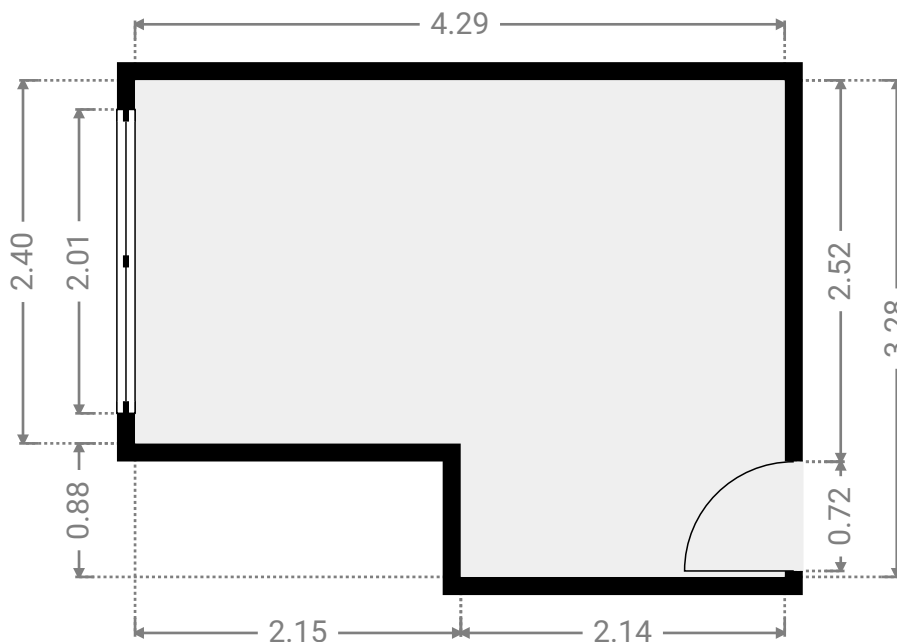
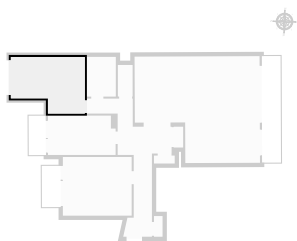

▼ Chambre 2 5e étage

LARGEUR : 3.99 m • LONGUEUR : 3.40 m
SURFACE : 13.56 m² • PÉRIMÈTRE : 14.78 m

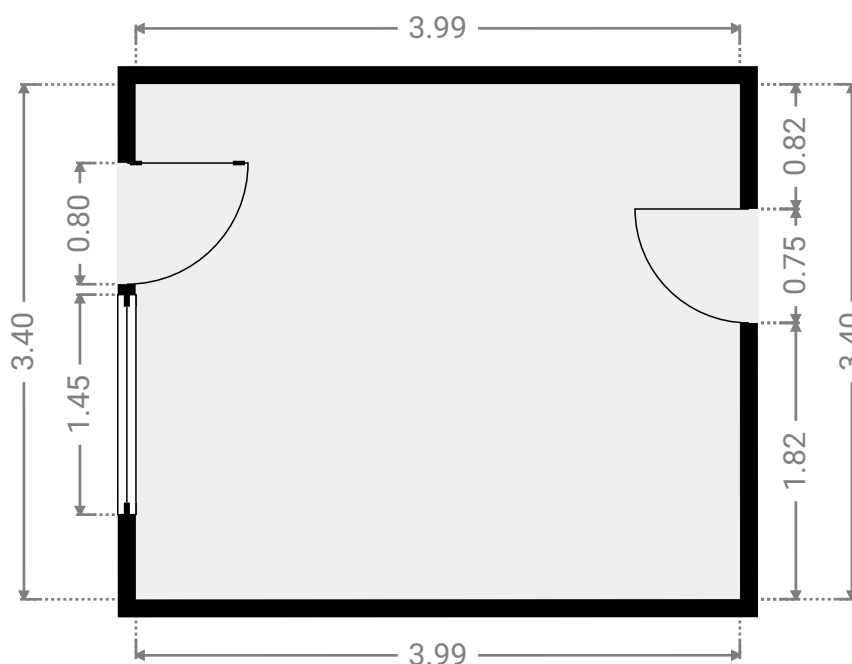
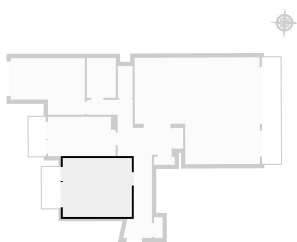

WINDSOR

SURFACE TOTALE : 104.78 m² • SURFACE HABITABLE : 93.07 m² • ÉTAGES : 1 • PIÈCES : 10



▼ Balcon 3 5e étage

LARGEUR : 1.10 m • LONGUEUR : 2.39 m
SURFACE : 2.63 m² • PÉRIMÈTRE : 6.99 m

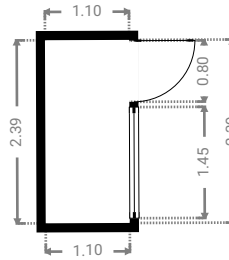
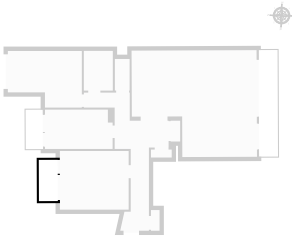

▼ Couloir 5e étage

LARGEUR : 4.91 m • LONGUEUR : 8.01 m
SURFACE : 13.52 m² • PÉRIMÈTRE : 26.83 m

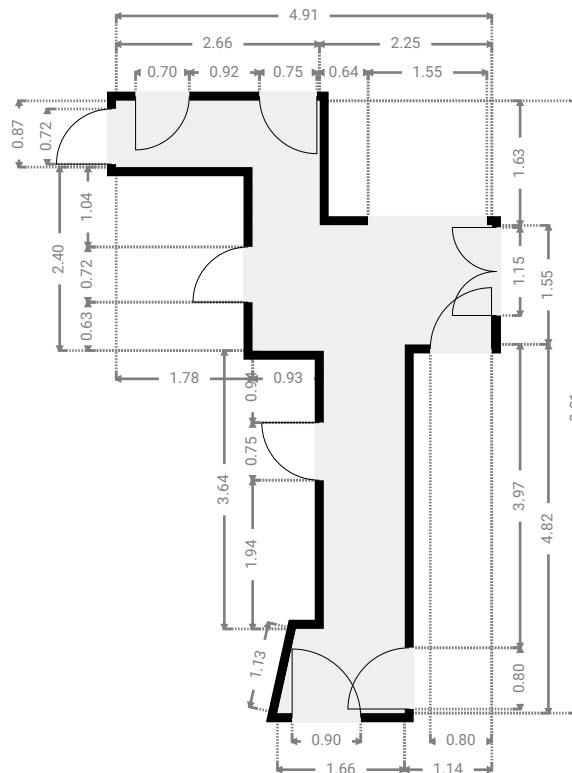

CETTE SUPERFICIE TOTALE CORRESPOND À L'ADDITION DES MESURES NETTES DE TOUTES LES PIÈCES, SANS COMPTER LES MURS, LES PASSAGES ENTRE LES PIÈCES ET LES GAINES TECHNIQUES

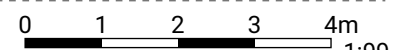

WINDSOR

SURFACE TOTALE : 104.78 m² • SURFACE HABITABLE : 93.07 m² • ÉTAGES : 1 • PIÈCES : 10



▼ Placard 5e étage

LARGEUR : 0.50 m • LONGUEUR : 1.20 m
SURFACE : 0.59 m² • PÉRIMÈTRE : 3.39 m

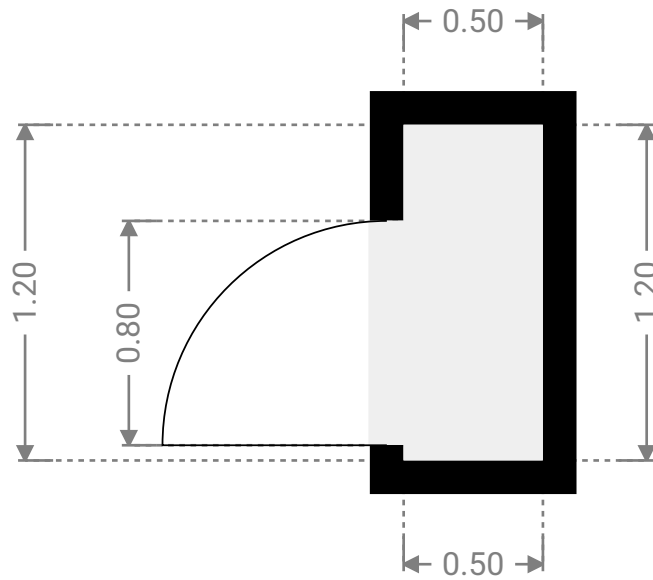
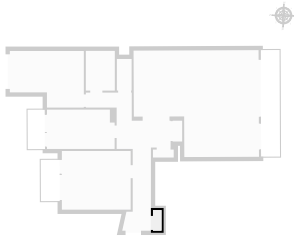

▼ Placard 5e étage

LARGEUR : 1.20 m • LONGUEUR : 0.46 m
SURFACE : 0.55 m² • PÉRIMÈTRE : 3.32 m

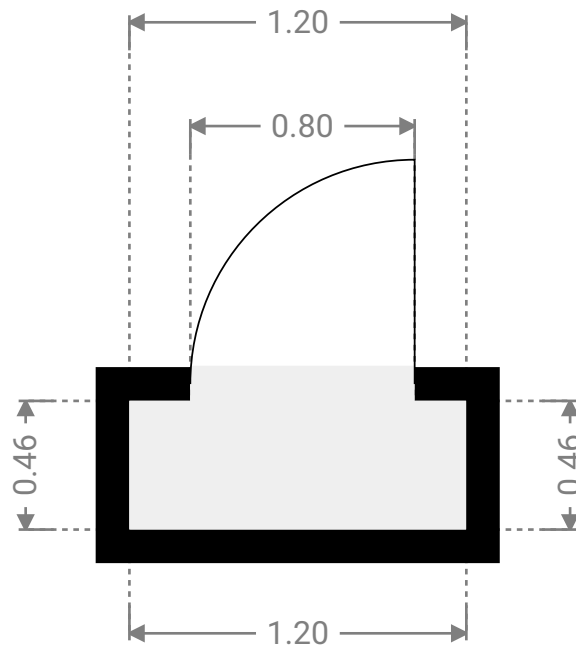
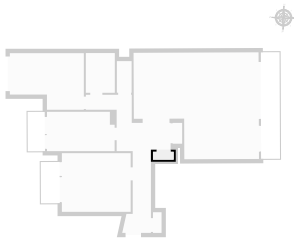

WINDSOR

SURFACE TOTALE : 104.78 m² • SURFACE HABITABLE : 93.07 m² • ÉTAGES : 1 • PIÈCES : 10



▼ Placard 5e étage

LARGEUR : 0.55 m • LONGUEUR : 1.20 m
SURFACE : 0.66 m² • PÉRIMÈTRE : 3.51 m

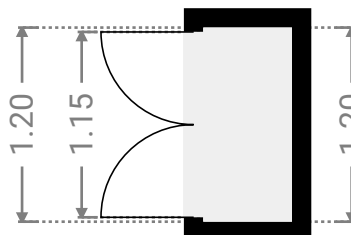
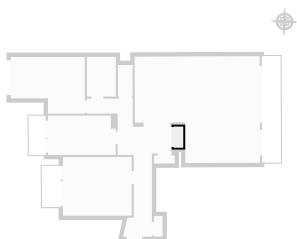

▼ Cuisine 5e étage

LARGEUR : 3.92 m • LONGUEUR : 2.28 m
SURFACE : 8.73 m² • PÉRIMÈTRE : 12.40 m

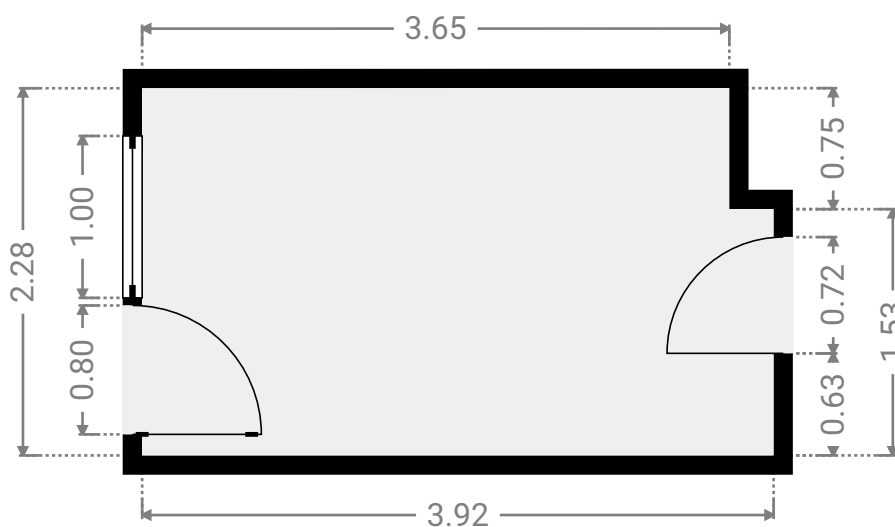
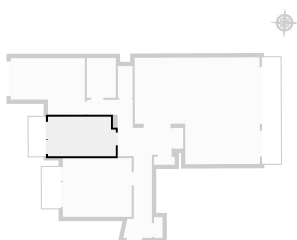

CETTE SUPERFICIE TOTALE CORRESPOND À L'ADDITION DES MESURES NETTES DE TOUTES LES PIÈCES, SANS COMPTER LES MURS, LES PASSAGES ENTRE LES PIÈCES ET LES GAINES TECHNIQUES

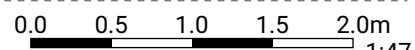

1:47

WINDSOR

SURFACE TOTALE : 104.78 m² • SURFACE HABITABLE : 93.07 m² • ÉTAGES : 1 • PIÈCES : 10



▼ Balcon 1 5e étage

LARGEUR : 1.00 m • LONGUEUR : 2.29 m
SURFACE : 2.29 m² • PÉRIMÈTRE : 6.58 m

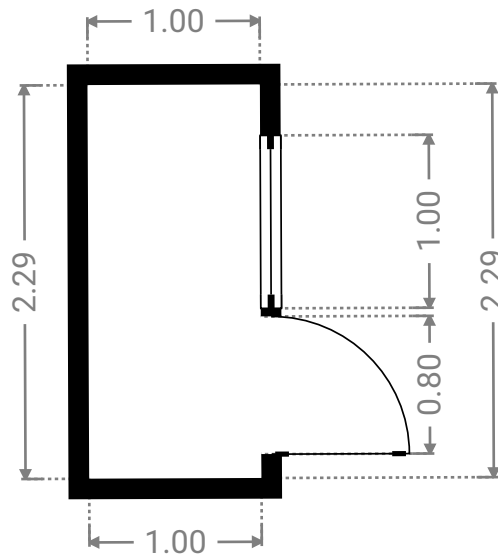
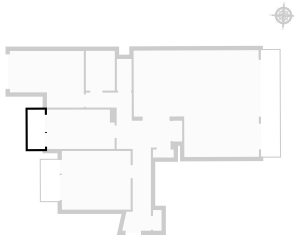

▼ S.D.B 5e étage

LARGEUR : 1.68 m • LONGUEUR : 2.30 m
SURFACE : 3.86 m² • PÉRIMÈTRE : 7.96 m

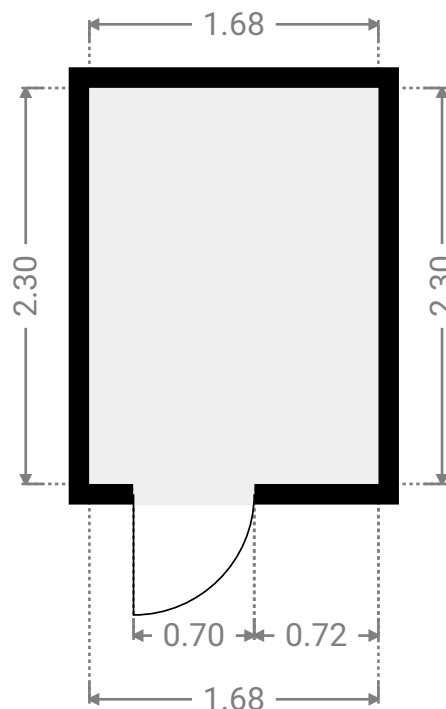
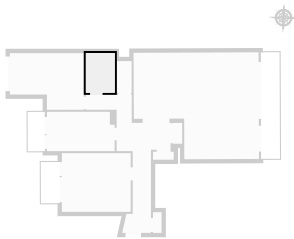

CETTE SUPERFICIE TOTALE CORRESPOND À L'ADDITION DES MESURES NETTES DE TOUTES LES PIÈCES, SANS COMPTER LES MURS, LES PASSAGES ENTRE LES PIÈCES ET LES GAINES TECHNIQUES



WINDSOR

SURFACE TOTALE : 104.78 m² • SURFACE HABITABLE : 93.07 m² • ÉTAGES : 1 • PIÈCES : 10



▼ Séjour 5e étage

LARGEUR : 7.25 m • LONGUEUR : 6.18 m
SURFACE : 37.91 m² • PÉRIMÈTRE : 26.85 m

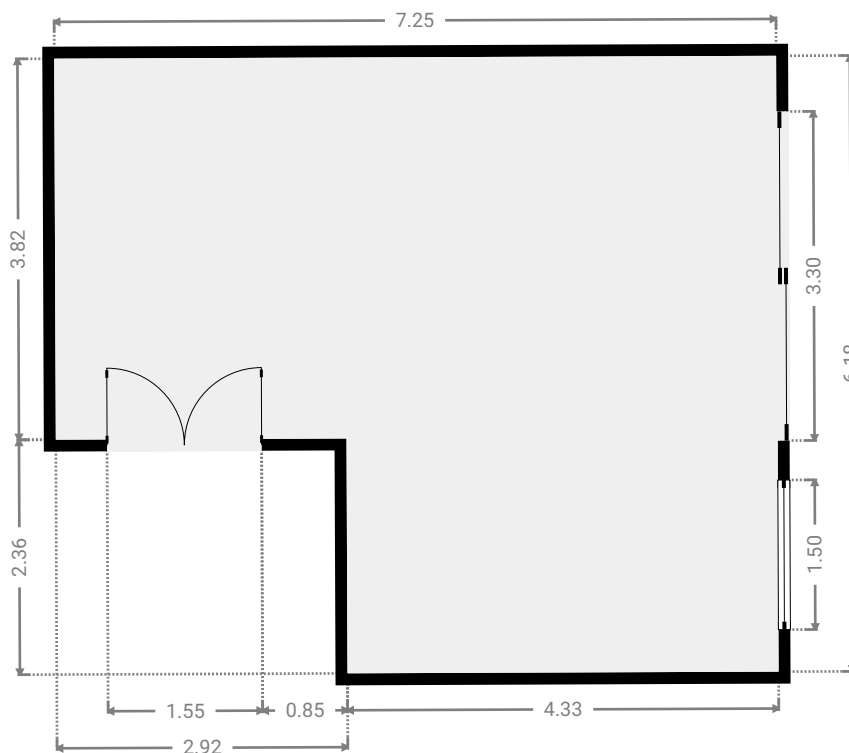
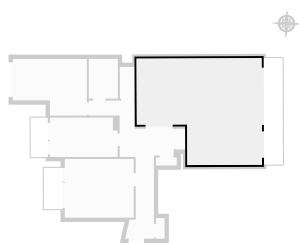

▼ Balcon 2 5e étage

LARGEUR : 1.10 m • LONGUEUR : 6.18 m
SURFACE : 6.80 m² • PÉRIMÈTRE : 14.56 m

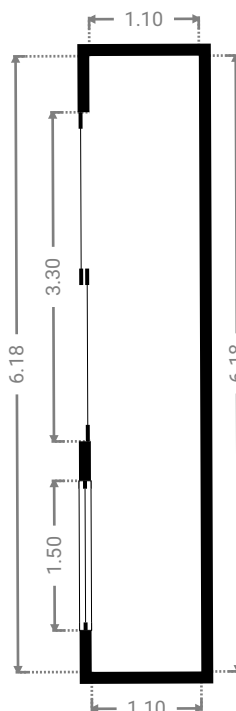
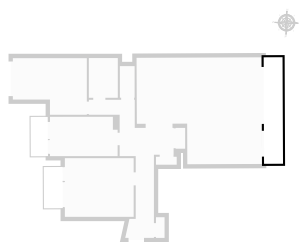

CETTE SUPERFICIE TOTALE CORRESPOND À L'ADDITION DES MESURES NETTES DE TOUTES LES PIÈCES,
SANS COMPTER LES MURS, LES PASSAGES ENTRE LES PIÈCES ET LES GAINES TECHNIQUES

0 1 2 3m

1:76

WINDSOR

SURFACE TOTALE : 104.78 m² • SURFACE HABITABLE : 93.07 m² • ÉTAGES : 1 • PIÈCES : 10

▼ W.C 5e étage

LARGEUR : 0.86 m • LONGUEUR : 1.83 m
SURFACE : 1.56 m² • PÉRIMÈTRE : 5.37 m

